

PARAMETRY TECHNICZNE WYMAGANYCH URZĄDZEŃ SPRAWNOŚCIOWYCH

1. Przedstawione urządzenia są przykładowymi, jednakże od Wykonawcy wymaga się przedstawienia urządzeń o funkcjonalności wymaganej przez Zamawiającego.
2. Do przedstawionych na rysunkach poszczególnych urządzeń wymiarów (gabarytów urządzenia) dopuszcza się tolerancję (+/- 0,15 m).
3. W przypadku urządzeń podwójnych umożliwiających korzystanie z urządzenia przez dwie osoby jednocześnie, Zamawiający dopuszcza zastosowanie dwóch urządzeń pojedynczych pod warunkiem zachowania wymaganej funkcjonalności konstrukcji i użytego materiału, lub odwrotnie za 2 szt. pojedyncze dopuszcza się 1 szt. podwójną.
3. Zamawiający dopuszcza zwiększenie górnej granicy tolerancji wymiarów poszczególnych zaproponowanych urządzeń na zadaniu.
4. W przypadku gdy dopuszczalna zaproponowana zmiana wymiarów urządzeń i ich ilości spowoduje konieczność zwiększenia powierzchni zabudowy mat bezpiecznych dodatkowe koszty z tym związane są ponoszone przez Wykonawcę.

WYMOGI KONSTRUKCYJNE I OGÓLNE

Wymaga się aby wszystkie urządzenia sprawnościowe posiadały konstrukcję z profilu stalowego/rury stalowej ocynkowanego ogniowo i malowanego proszkowo bądź ze stali nierdzewnej. Profil musi posiadać zaokrąglone krawędzie. Wymiary profilu i grubość ścianki profili winna być dostosowana do wymagań wytrzymałościowych konstrukcji. Śruby ocynkowane w profilach konstrukcyjnych zabezpieczone zaślepkami z tworzywa. Uchwyty i rączki wykonane z profili stalowych zakończone gumowymi uchwytami. Całe urządzenie osadzone w podłożu na fundamencie betonowym. Kolorystyka zestawu: do ustalenia z Zamawiającym na etapie przygotowania realizacji.

Urządzenie sprawnościowe : Podwójny serfer *zaci. mgr 3 do ST.*

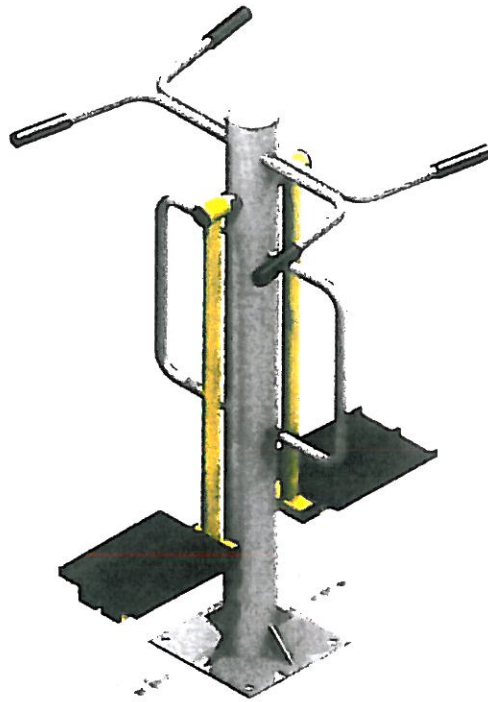

1:100

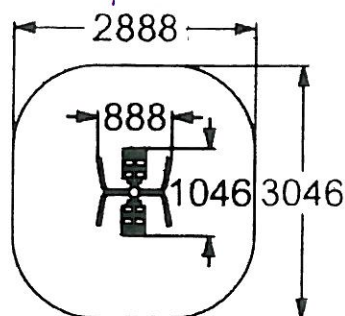
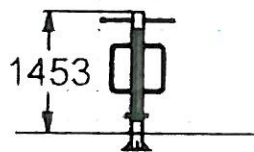

Urządzenie sprawnościowe : Wioślarz + mięśnie brzucha

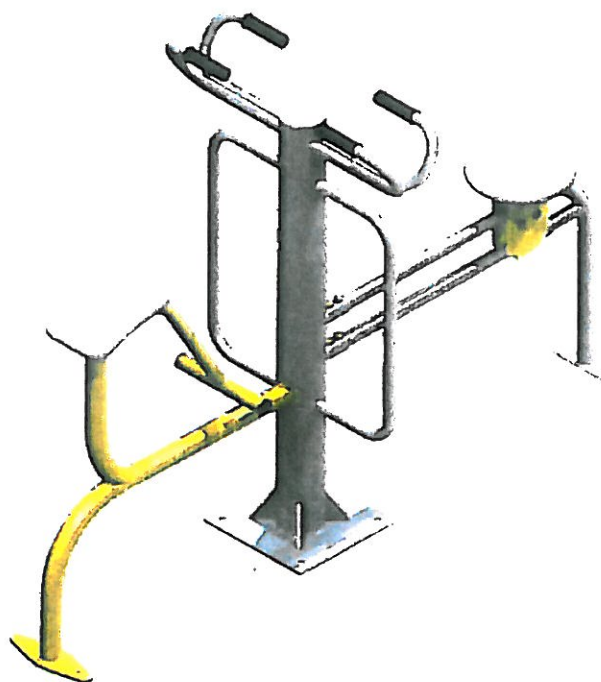

1:100

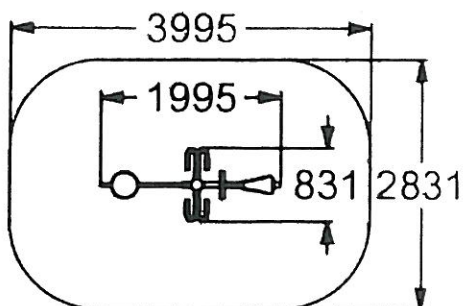
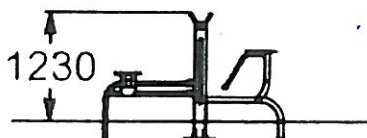

Urządzenie sprawnościowe : Rowerek + Stepper

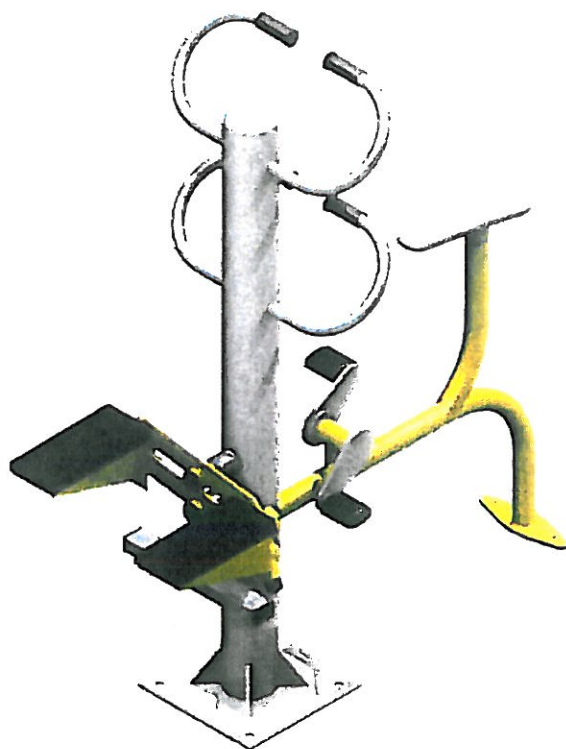

1:100

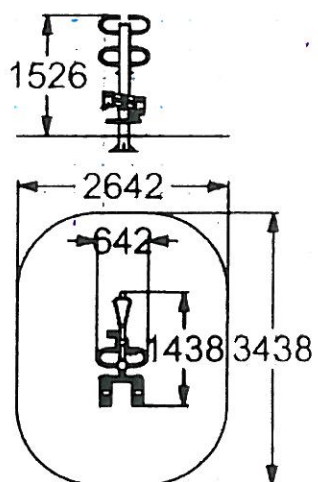

Urządzenie sprawnościowe :
Wyciskanie siedząc (barki) + mięśnie nóg

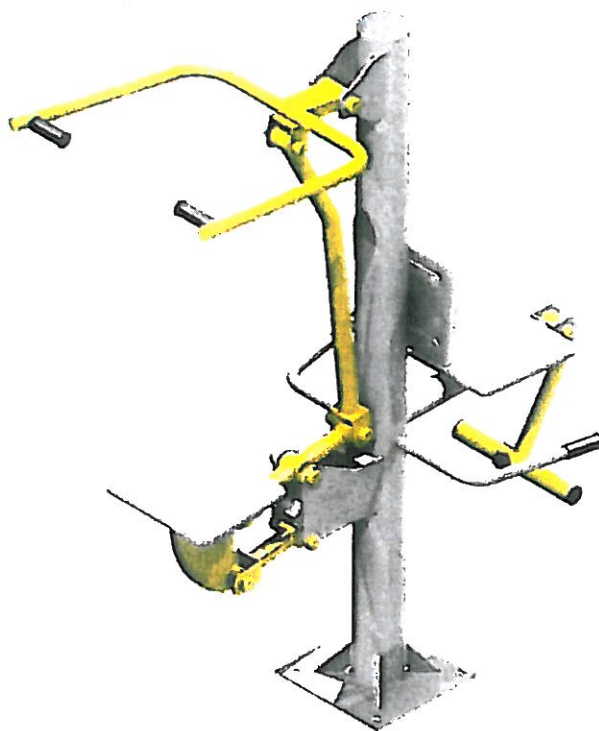

1:100

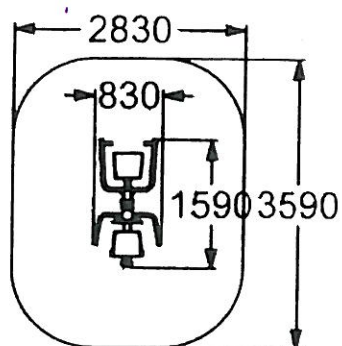
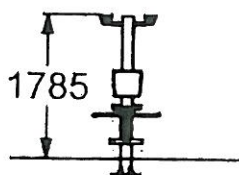

Urządzenie sprawnościowe : Podwójne wyciskanie (Nogi)

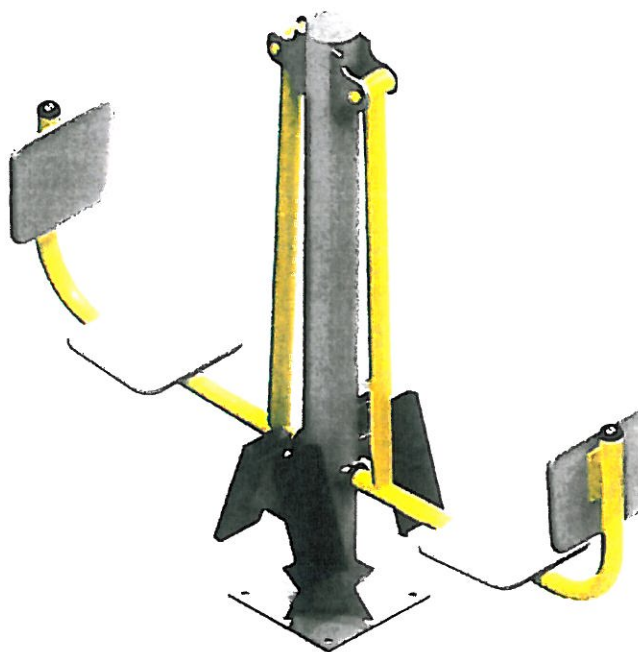

1:100

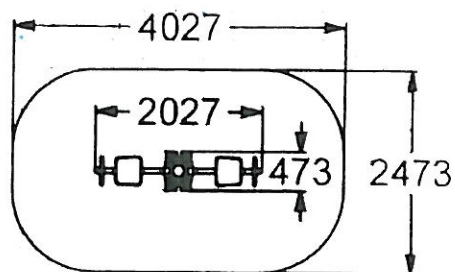
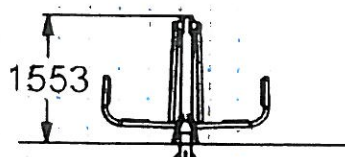

Urządzenie sprawnościowe : Podwójne kołowrotki

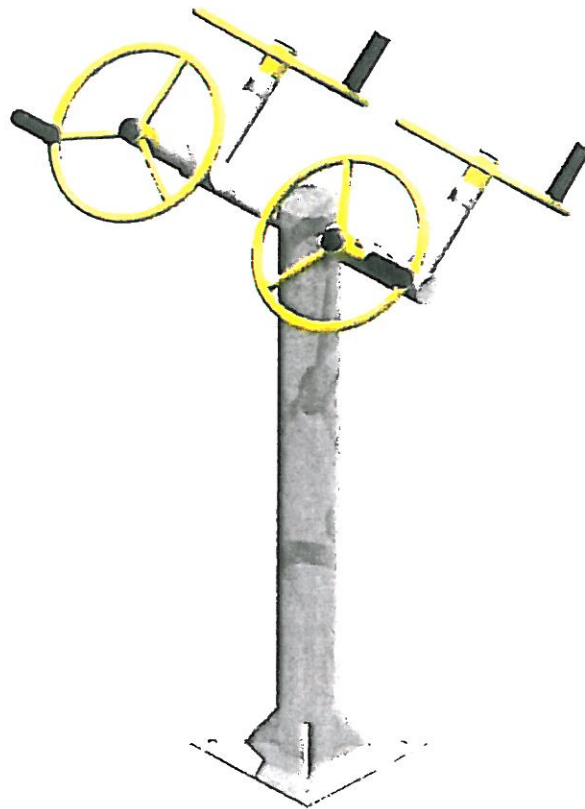

1:100

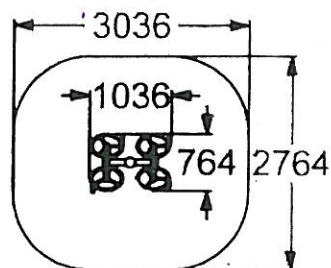
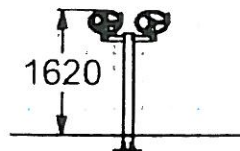

Urządzenie sprawnościowe : Nord Walking

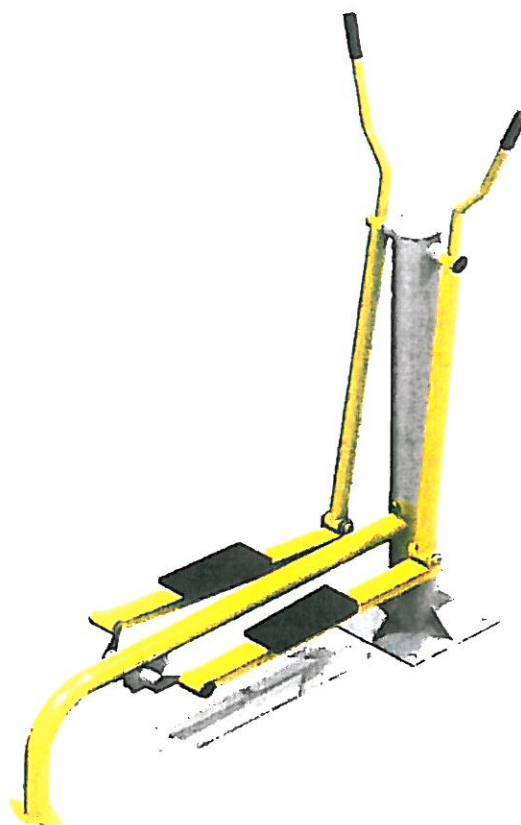

1:100

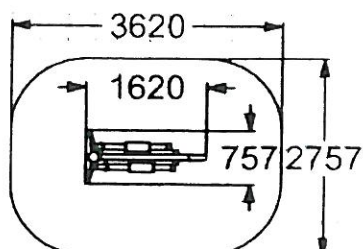
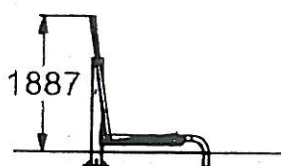

Urządzenie sprawnościowe : Biegacz

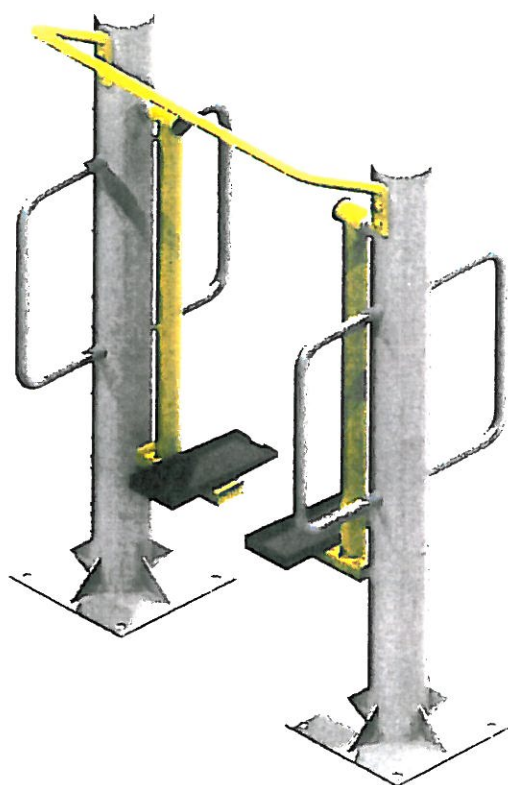

1:100

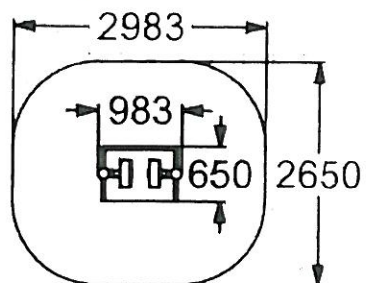
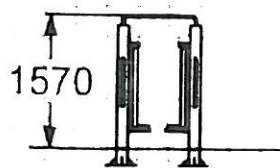

Urządzenie sprawnościowe : Podwójny narciarz

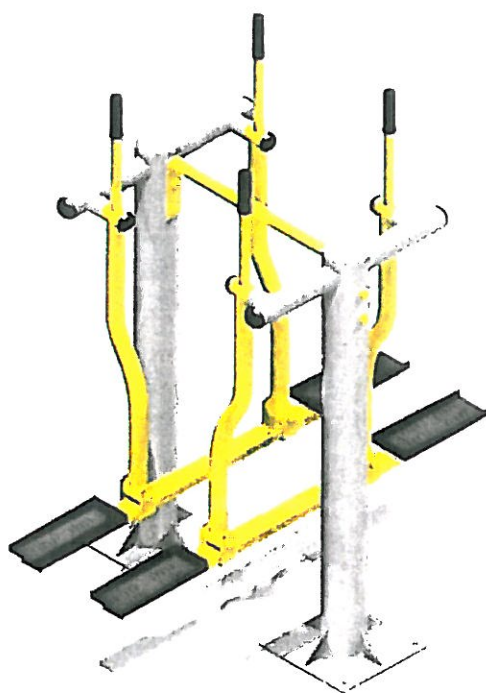

1:100

